

Měřicí rozsah:

Snímač s měřicím odporem Pt 100 nebo Pt 500 v toleranční třídě A nebo B	Min. délka nástavku L_n [mm]	Měřicí rozsah [°C]
Neověřený	135	-70 až 600 *)***)
		-269 až 100 **)***)
Ověřený nepárováný	65	-70 až 250
		-269 až 100 **)***)
		-50 až 50
Ověřený párováný	65	-50 až 100
		0 až 200
		0 až 400 **)***)
	135	0 až 400 **)***)
	65	0 až 250
	65	0 až 180

*) Horní mez rozsahu měření je limitována odolností materiálu použité jímky.

Pokud je vhodným způsobem montáže zaručeno, že povrchová teplota části snímače umístěné v nebezpečném prostoru nepřesáhne teplotu požadované teplotní třídy (T1...T6), může být horní mez rozsahu měření i vyšší (max. 600°C). Příklad montáže viz obrázek 7.

**) třída A je garantována pouze v rozsahu od -70 do do 300 °C
 ***) speciální provedení do kryogenního prostředí

Měřicí rozsah snímače s převodníkem je dán rozsahem zvoleného převodníku.

Provedení pro výbušné atmosféry:

Pevný závěr dle ČSN EN IEC 60079-0 ed. 5 a ČSN EN 60079-1 ed. 3:

 II 2 G Ex db IIC T6...T1 Gb
 (význam označení viz obrázek 5)

Prachotěsný závěr dle ČSN EN IEC 60079-0 ed. 5 a ČSN EN 60079-31 ed.2:

 II 2 D Ex tb IIIC T 90°C ...Tx°C Db
 (význam označení viz obrázek 5)

Jiskrová bezpečnost dle ČSN EN IEC 60079-0 ed. 5 a ČSN EN 60079-11 ed.2:

 II 1 G Ex ia IIC T5/T6 Ga
 (význam označení viz obrázek 6)

$P_i = 192 \text{ mW}$ T6 (-60°C ≤ Ta ≤ 60°C)
 $P_i = 290 \text{ mW}$ T6 (-60°C ≤ Ta ≤ 55°C)
 T5 (-60°C ≤ Ta ≤ 65°C)

Parametry jiskrově bezpečného obvodu:

pouze pro Pt 100, s měřicí vložkou Ø6

Vstup
 $U_i = 60 \text{ V}$
 $I_i = 100 \text{ mA}$
 $P_i = 192 \text{ mW} / 290 \text{ mW}$
 $C_i = 780 \text{ pF/m}$
 $L_i = 0,6 \text{ µH/m}$

**UPOZORNĚNÍ**

Zařízení musí být nainstalováno v krytu, který splňuje stupeň ochrany proti vniknutí alespoň IP 20.

Plášť měřicí vložky není oddělen vůči vnitřnímu jiskrově bezpečnému obvodu dle normy ČSN EN 60079-11 ed.2. Tato informace musí být brána do úvahy při instalaci.

Jiskrová bezpečnost pro provedení s převodníkem:
 dle zabudovaného převodníku

Elektrická pevnost dle ČSN EN 61010-1 ed. 2, čl. 6.8.3:

500 V eff (pouze měřicí vložka bez převodníku nebo provedení s izolovaným převodníkem)

Elektrický izolační odpor dle ČSN EN IEC 60751 ed.2:

min. 100 MΩ, při 15 až 35°C, max. 80 % rel. vlhkosti
 min 100 V DC

Napájení převodníku:

DC 24 V ze zdroje SELV, např. INAP 16 a INAP 901

Další údaje převodníku: viz příložený návod

Displej: LED displej do smyčky 4-20mA
 další údaje viz příložený návod

Krytí dle ČSN EN 60529: IP 68, 1m, 30 min.

Pracovní poloha:

libovolná, vývodku nesituovat směrem nahoru

Druh provozu: trvalý

Hmotnost snímače: s nástavkem 135 mm 0,93 kg

Použité materiály:

Stonková trubka měřicí vložky	ocel 1.4541
Nástavek	ocel 1.4541
Hlavice	slitina hliníku lakovaná modrou epoxidovou barvou
Vnitřní vedení	ocel 1.4401
Hlavičkové svorky svorkovnice	niklovaná mosaz
Spojovací prvky snímače	korozivzdorná ocel

PROVOZNÍ PODMÍNKY

Prostředí je definované skupinou parametrů a jejich stupni přístnosti IE 36 podle ČSN EN IEC 60721-3-3 ed. 2 a následujících provozních podmínek.

Teplota okolního prostředí pro hlavici a vývodku snímače dle typu použitých hlavic:

- 50°C ≤ Ta ≤ 75°C pro hlavice z Al slitiny (XD-AD;XD-ADH)
- 50°C ≤ Ta ≤ 70°C pro nerezové hlavice (XD-SD)
- 40°C ≤ Ta ≤ 75°C pro hlavice (XD-I80C; XD-I80Cwin)
- pro provedení s převodníkem (a displejem) dle typu převodníku (a displeje) viz příložené návody k převodníku (a displeji)

Maximální povrchová teplota snímače:

odpovídá maximální teplotě měřeného média

Maximální povrchová teplota pro zařízení pracující v prostředí s výbušnou plynou atmosférou dle ČSN EN 60079-0 ed. 4 a teplotní třída snímače se určí v závislosti na teplotě měřeného média dle následující tabulky:

Teplotní třída	Maximální povrchová teplota	Maximální teplota měřeného média
T6	85°C	80°C
T5	100°C	95°C
T4	135°C	130°C
T3	200°C	195°C
T2	300°C	290°C
T1	450°C	440°C

Pro teploty měřeného média větší než limit pro teplotní třídu T1 se maximální povrchová teplota Tx určí z maximální teploty měřeného média Tm a bezpečnostního přídávku 10°C.
 $T_x = T_m + 10^\circ\text{C}$.

Maximální dovolená povrchová teplota pro zařízení pracující v prostředí s výbušnou atmosférou s hořlavým prachem dle ČSN EN 60079-0 ed. 4:

- omezení teploty v důsledku přítomnosti rozvířeného prachu:
 $T_{\max} = 2/3 T_{cl}$
 kde T_{cl} je minimální teplota vznícení rozvířeného prachu
- omezení teploty v důsledku přítomnosti vrstev prachů do 5 mm tloušťky:
 $T_{\max} = T_{5\text{ mm}} - 75^\circ\text{C}$
 kde $T_{5\text{ mm}}$ je minimální teplota vznícení vrstvy prachu o tloušťce 5 mm
- vrstvy prachu nad 5 mm viz. ČSN EN 60079-14 ed.4

Maximální dovolená povrchová teplota je dána nižší hodnotou z výše uvedených hodnot.

Měřicí vložky v jiskrově bezpečném provedení je možné použít v jiskrově bezpečných obvodech elektrických zařízení skupiny II.

**UPOZORNĚNÍ**

Uživatel ručí za to, že maximální povrchová teplota kterékoli části snímače vlivem vnějších tepelných zdrojů nepřesáhne teploty vznícení kteréhokoliv plynu, par nebo prachu, které mohou být přítomny.

Relativní vlhkost okolního prostředí:

- pro provedení bez převodníku 10 až 100 % s kondenzací, s horní mezí vodního obsahu 29 g H2O/kg suchého vzduchu
- pro provedení s převodníkem dle typu převodníku (viz příložený návod k převodníku)
- pro provedení s převodníkem a displejem dle typu převodníku a displeje (viz příložené návody k převodníku a displeji)

Atmosférický tlak: 70 až 106 kPa

Maximální rychlost proudění tekutin:

dle parametrů zákazníkem použité jímky

Vibrace:

Snímač	s převodníkem			bez převodníku		
	100, 160	250, 400	630	100, 160	250, 400	630
Jmenovitá délka L [mm]	100, 160	250, 400	630	100, 160	250, 400	630
Kmitočtový rozsah [Hz]	10 až 500					
Amplituda výchylky [mm]	0,2	0,15	0,075	0,5	0,2	0,075
Amplituda zrychlení [ms ⁻²]	29,4	19,6	9,8	68,7	39,2	9,8

METROLOGICKÉ ÚDAJE

Čidlo: měřicí odpor Pt 100 nebo Pt 500 v zapojení dle schématu a tabulky provedení, $\alpha = 0,00385$ [K⁻¹], toleranční třída A nebo B podle ČSN EN IEC 60751 ed.2

Rozsah rozdílů teplot páru dle ČSN EN 1434: 3 až 180 K
Odpor vnitřního vedení dvou vodičů (smyčky) při 20 °C:

0,1 Ω/m (inf. hodnota)

Vypočtená hodnota odporu vnitřního vedení dvou vodičů (smyčky) je u provedení bez převodníku uvedena na štítku měřicí vložky.

Maximální proudové zatížení měřicího odporu:

Pt 100 3 mA

Pt 500 1 mA

Doporučený měřicí proud:

Pt 100 1 mA

Pt 500 0,5 mA

Výstupní signál převodníku (lineární s měřenou teplotou):

4 až 20 mA (+ digitální u HART protokolu)

Kalibrační hloubka ponoření měřicí vložky snímače

pro teplotní body v rozsahu -70 až 250°C:

200 mm (min. 160 mm)

pro teplotní body nad 250°C:

300 mm (min. 260 mm)

Vzdálenost příruby měřicí vložky od hladiny média v kalibrační lázni musí být minimálně 40 mm při teplotách do 250°C a min. 70 mm při teplotách nad 250°C.

Čas teplotní odezvy dle ČSN EN IEC 60751 ed.2 ve vířící vodě (charakteristická hodnota):

bez jímky (samotná měř. vložka) $\tau_{0,5}$ 5 s

s jímkami 99110.....,99111.....,99112..... a 99113....

(L = 160) $\tau_{0,5}$ 85 s

$\tau_{0,9}$ 250 s

s jímkami 99110.....,99111.....,99112..... a 99113....

(L = 250, 400, 630) $\tau_{0,5}$ 53 s

$\tau_{0,9}$ 155 s

s jímkou 991150...(L = 160) $\tau_{0,5}$ 80 s

$\tau_{0,9}$ 235 s

s jímkou 991170...(L = 160) $\tau_{0,5}$ 36 s

$\tau_{0,9}$ 100 s

Čas teplotní odezvy dle ČSN EN IEC 60751 ed.2 ve vířící vodě pro měřicí vložku Ø 3 mm (charakteristická hodnota):

bez jímky (samotná měř. vložka) $\tau_{0,5}$ 1,6 s

$\tau_{0,9}$ 3,7 s

s jímkou 991180...(L = 160) $\tau_{0,5}$ 20 s

$\tau_{0,9}$ 90 s

OZNAČOVÁNÍ**Údaje na štítku hlavice**

- ochranná známka výrobce
- Made in Czech Republic
- druh odporového čidla, jmenovitá hodnota R_0 / toleranční třída / konfigurace vodičů vnitřního vedení *)
- měřicí rozsah nebo nastavený rozsah převodníku
- objednávací číslo výrobku
- krytí
- výrobní číslo
- výstupní signál 4 až 20 mA (provedení s převodníkem)
- teplota okolního prostředí
- označení nevybušnosti:
 - II 2 G Ex db IIC T6...T1 Gb
 - II 2 D Ex tb IIC T=T media Db
 - II 1 G Ex ia IIC T5/T6 Ga
- číslo certifikátu EU přezkoušení typu
- označení nevybušnosti a č. certifikátu EU přezkoušení typu u převodníku Ex ia
- označení CE 1026
- další údaje pro ověřené provedení (/P1 až /P4)
 - o značka schválení typu TCM 321/09 – 4683

- další údaje pro párované ověřené provedení (/P5)
 - o značka schválení typu TCM 321/09 – 4683
 - o rozsah rozdílů teplot
 - o výrobní číslo /1 a /2 pro jednoznačné rozlišení snímačů pro přívodní a pro vratné potrubí
 - další údaje pro provedení s prokázáním metrologické shody (/M5)
 - o označení shody (CE + doplňkové metrologické označení) a číslo oznámeného subjektu
 - o číslo certifikátu EU přezkoušení typu TCM 321/12 - 4906
 - o rozsah rozdílů teplot
 - o výrobní číslo /1 a /2 pro jednoznačné rozlišení snímačů pro přívodní a pro vratné potrubí
 - další údaje pro provedení /M1, /M2, /M3 a /M4
 - o č. zkušební certifikátu ZR 141/10-0068
- *) u převodníku se konfigurace vodičů vnitřního vedení neuvádí

Údaje na štítku měřicí vložky

- ochranná známka
 - druh čidla, jmenovitá hodnota R_0 / toleranční třída / konfigurace vodičů vnitřního vedení *)
 - výrobní číslo, pro ověřené párované provedení výrobní číslo /1 a /2 pro jednoznačné rozlišení měřicích vložek pro přívodní a pro vratné potrubí
 - hodnota odporu vnitřního vedení (pro provedení bez převodníku)
- *) u převodníku se konfigurace vodičů vnitřního vedení neuvádí

Údaje na štítku převodníku

- ochranná známka výrobce
- druh čidla
- nastavený teplotní rozsah
- označení nevybušnosti a č. certifikátu EU přezkoušení typu u převodníku Ex ia
- označení CE (u převodníku Ex ia s identifikačním číslem notifikované osoby)

Údaje na displeji

- ochranná známka výrobce
- označení CE

DODÁVÁNÍ

Snímače párované se dodávají ve společném obalu.

Každá dodávka obsahuje, není-li se zákazníkem dohodnuto jinak

- dodací list
 - snímač podle objednávky
 - těsnící kroužek 21x27x2 TPD 62-014-91
 - klíč INBUS 1,5 mm
 - samostatně objednané příslušenství dle katalogu příslušenství typ 991:
 - o vhodné jímky a návarky
 - o vhodnou kabelovou vývodku, s každou kabelovou vývodkou se dodává instruktážní list
 - volitelné příslušenství ke snímači s programovatelným převodníkem
 - o konfigurační (parametrizační) program dle požadovaného převodníku
 - o komunikační modem (pro sériový port RS 232C) dle požadovaného převodníku
 - průvodní technickou dokumentaci v češtině
 - o návod k výrobku
 - o Osvědčení o jakosti a kompletnosti výrobku, které je současně záručním listem
 - o Prohlášení dodavatele o shodě dle ČSN EN ISO/IEC 17050-1 (pouze u části vybraného zařízení dle vyhl. 358/2016 Sb. § 12, odst. (3), v souladu s požadavky odst. (6)
 - o EU prohlášení o shodě
 - o EU prohlášení o shodě pro provedení s prokázáním metrologické shody (/M5)
- Je-li navíc v objednávce požadováno:
- Prohlášení o shodě s objednávkou 2.1 dle ČSN EN 10204
 - protokol o seizmické a vibrační kvalifikaci
 - kalibrační list (pro neověřené kalibrované provedení)
 - kopie certifikátu EU přezkoušení typu dle NV 116/2016 Sb. pro pevný závěr a prachotěsný závěr
 - kopie certifikátu EU přezkoušení typu dle NV 116/2016 Sb. pro provedení Ex ia
 - pro ověřené provedení podle zákona č. 505/1990 Sb.
 - o kopie certifikátu o schválení typu měřidla
 - o potvrzení o ověření stanoveného měřidla

- kopie certifikátu EU přezkoušení typu pro provedení s prokázáním metrologické shody
- kopie zkušebního certifikátu (Evaluation certificate) pro provedení /M1, /M2, /M3 a /M4

CERTIFIKACE

- certifikát EU přezkoušení typu podle NV 116/2016 Sb. FTZÚ 08 ATEX 0199X v platném znění (pevný závěr pro výbušnou plynnou atmosféru a prachotěsný závěr pro výbušnou atmosféru s hořlavým prachem)
- certifikát EU přezkoušení typu podle NV 116/2016 Sb. FTZÚ 21 ATEX 0007X v platném znění (jiskrová bezpečnost)
- nevýbušnost Ex ia, certifikát EU přezkoušení typu podle 2014/34/EU (ATEX), (dle typu převodníku)
- schválení typu měřidla podle zákona č. 505/1990 Sb., certifikát ČMI č. 0111-CS-C020-09 revize 3, značka schválení typu **TCM 321/09 – 4683**
- prokázání metrologické shody podle NV č. 120/2016 Sb. (MID), postup posuzování shody B+D s normou ČSN EN 1434 (mimo ČSN EN 1434-2 čl. 4.2 – rozměry snímače a jímky), dokument ČMI č. 0115-CS-C003-12, certifikát EU přezkoušení typu č. **TCM 321/12 – 4906**
- zkušební certifikát (Evaluation certificate) č. ZR 141/10-0068

SPOLEHLIVOST

Ukazatele spolehlivosti v provozních podmínkách a podmínkách prostředí uvedených v tomto návodu

- střední doba provozu mezi poruchami 96 000 hodin (inf. hodnota)
- předpokládaná životnost 10 let

KALIBRACE

Provádí se podle TPM 3342-94 a v souladu s ČSN EN IEC 60751 ed.2, zpravidla ve třech teplotních bodech rovnoměrně rozložených v provozním rozsahu snímače, nebo v bodech dle požadavku zákazníka. U kalibrovaných snímačů se vystavuje kalibrační list s naměřenými údaji.

OVĚŘENÍ DLE ZÁKONA 505/1990 Sb.

Snímače párované se ověřují podle 0111-OOP-C048-14, snímače nepárované podle TPM 3342-94. Chyba nesmí překročit povolenou toleranci podle ČSN EN IEC 60751 ed.2. Při použití snímače s převodníkem je přezkoušení provedeno na celek.

K ověřenému snímači může být na žádost zákazníka dodatečně vystaveno potvrzení o ověření stanoveného měřidla.

V objednávce se musí uvést:

- objednáč číslo výrobku *)
- výrobní číslo *) nebo výrobní číslo/příslušnost do páru *)

*) údaje jsou uvedeny na přístrojovém štítku

Výrobce provádí následné ověření podle zákona 505/1990 Sb. o metrologii v platném znění. Následné ověření se objednává v oddělení AMS ZPA N. Paka a.s. (ams@zpanp.cz).

K následnému ověření odesíláte celý pár svázaný dohromady.

ZPŮSOB UMÍSTĚNÍ ZNAČKY MONTÁŽNÍ A SERVISNÍ ORGANIZACE A ÚŘEDNÍ ZNAČKY OVĚŘENÍ

Snímače ověřené jsou opatřeny samolepicím štítkem s úřední značkou ověření. Štítek je nalepen na svorkovnici nebo na převodníku a na hlavici snímače.

Po montáži na místě použití budou snímače zajištěny montážní plombou, popřípadě štítkem, zabraňujícím neoprávněné manipulaci.

POSOUZENÍ SHODY DLE NV 120/2016 Sb.

Snímače párované se ověřují podle ČSN EN 1434-5.

Snímače jsou stanovenými výrobky ve smyslu zákona č. 22/1997 Sb. a je na ně vystaveno EU prohlášení o shodě.

Výrobce provádí následné ověření podle ČSN EN 1434-5. Následné ověření se objednává v oddělení AMS ZPA N. Paka a.s. (ams@zpanp.cz).

K následnému ověření odesíláte celý pár svázaný dohromady.

ZPŮSOB UMÍSTĚNÍ ZNAČKY MONTÁŽNÍ A SERVISNÍ ORGANIZACE A ZAJIŠŤOVACÍ ZNAČKY

Snímače ověřené jsou opatřeny samolepicím štítkem se zajišťovací značkou. Štítek je nalepen na svorkovnici a na hlavici snímače.

Po montáži na místě použití budou snímače zajištěny montážní plombou, popřípadě štítkem, zabraňujícím neoprávněné manipulaci.

Po následném ověření budou snímače opatřeny samolepicím štítkem s úřední značkou. Štítek bude nalepen na svorkovnici a na hlavici snímače na místo původní zajišťovací značky.

UMÍSTĚNÍ ZNAČKY MONTÁŽNÍ A SERVISNÍ ORGANIZACE, ÚŘEDNÍ ZNAČKY OVĚŘENÍ NEBO ZAJIŠŤOVACÍ ZNAČKY

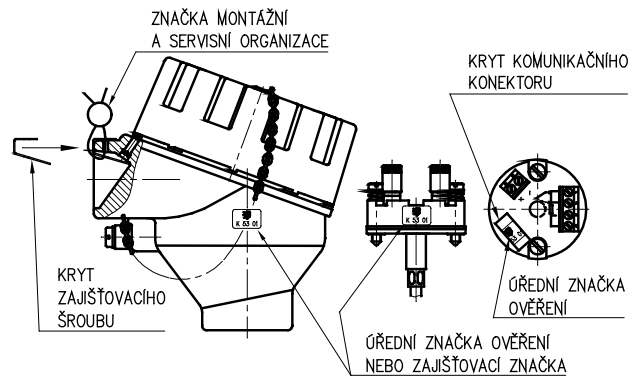

BALENÍ

Snímače i příslušenství se dodávají v obalu, zaručujícím odolnost proti působení teplotních vlivů a mechanických vlivů podle řízených balicích předpisů.

DOPRAVA

Snímače je možné přepravovat za podmínek odpovídajících souboru kombinací tříd IE 21 podle ČSN EN IEC 60721-3-2 ed.2 (tj. letadly a nákladními vozidly, v prostorech větraných a chráněných proti povětrnostním vlivům).

SKLADOVÁNÍ

Výrobky je možné skladovat za podmínek odpovídajících souboru kombinací tříd IE 12 podle ČSN EN IEC 60721-3-1 ed.2, ale s teplotou okolí mezi -20 až 70 °C (tj. v místech, kde není regulována teplota ani vlhkost, s nebezpečím výskytu kondenzace, kapající vody a tvoření ledu, bez zvláštního nebezpečí napadení biologickými činiteli, s málo významnými vibracemi a neležící v blízkosti zdrojů prachu a písku.)

OBJEDNÁVÁNÍ SNÍMAČŮ TEPLoty

V objednávce se uvádí

- název
- objednáč číslo výrobku
- Ex ia provedení se objednává pomocí kódů J4X, D2X nebo D3X dle tabulky 1
- doplňující požadavky na provedení snímače dle tabulky 2
- požadavek na další dokumentaci dle tabulky 2
- měřicí rozsah
- zda je požadováno ke snímači dodat jako příslušenství samostatně objednané dle typu 991
 - o jímku a návarek
 - o vývodku pro výstupní kabel
- zda je požadováno volitelné příslušenství ke snímači s programovatelným převodníkem
- jiné (zvláštní) požadavky
- počet kusů (párů)

Za požadovaný rozsah měřené teploty (tzn. dolní a horní mez teploty ve °C) zákazník uvede další nestandardní požadované parametry pro konfiguraci převodníku (např. indikaci přerušení čidla, tlumení, požadované označení - tagging a pod.).

TABULKA 2 - PROVEDENÍ SNÍMAČŮ TEPLoty Ex d (Ex t, Ex i) DO JÍMKY ČSN TYP 243 (pokračování)

SPECIFIKACE					OBJEDNACÍ ČÍSLO															
					243	x	x	x	x	x	x	x	x	x	x	/xxxxxx	/xx			
Převodník (zapojení pro převodník: jednoduchý dvou, tří nebo čtyřvodič podle převodníku)	typ převodníku		galvanické oddělení	Ex ia	NFC	rozsah [°C]														
	Převodník (zapojení pro převodník: jednoduchý dvou, tří nebo čtyřvodič podle převodníku)	analogový	INPAL 420				-50 až 50											/07		
						-30 až 70												/55		
						0 až 50														/15
						0 až 100														/18
						0 až 150														/19
						0 až 200														/20
						0 až 250														/21
				0 až 400					1									/23		
programo- vatelný		TH 100																/TH100		
		TH 100-ex			•													/TH100X		
		TH 200		•														/TH200		
		TH 200-ex		•	•													/TH200X		
		IPAQ-H		•														/IPAQH		
		IPAQ-HX		•	•													/IPAQHx		
		MINIPAQ-HLP																/MINIPAQ		
		APAQ C130				•												/C130		
		IPAQ C202																/C202		
		IPAQ C202X				•												/C202X		
HART protokol		IPAQ C330		•														/C330		
		IPAQ C330X		•	•													/C330X		
		IPAQ C520		•														/C520		
		IPAQ C520S	***)	•														/C520S		
		IPAQ C520X		•	•													/C520X		
		IPAQ C520XS	***)	•	•													/C520XS		
		IPAQ C530		•		•												/C530		
		IPAQ C530X		•	•	•												/C530X		
		TH 300		•														/TH300		
	TH 300-ex		•	•													/TH300X			
248 HA NA		•														/248HANA				
248 HA I1		•	•													/248HA1X				
644 HA NA		•														/644HANA				
644 HA I1		•	•													/644HA1X				
jiný *)																	/99			
bez převodníku (pro montáž převodníku zákazníkem)																	/00			
LED displej do smyčky 4-20mA (nelze s hlavicí z korozivzdorné oceli) (pouze s převodníkem INPAL 420, APAQ-HRF, TH 100, MINIPAQ-HLP)					LPI-02												/LD			
Speciální provedení do záporných teplot -196°C *)																	/CT			
Speciální provedení do extrémních záporných teplot -269°C *)																	/ECT			

standardní provedení

*) pouze jako zvláštní požadavek po dohodě s výrobcem

**) při délce nastavku kratší než 135 mm (minimálně 65 mm) se měřicí rozsah snižuje na -70 až 250 °C

***) funkční bezpečnost SIL2

TABULKA 3 – DOPLŇUJÍCÍ POŽADAVKY NA PROVEDENÍ SNÍMAČŮ TEPLoty Ex d (Ex t) DO JÍMKY ČSN TYP 243

SPECIFIKACE				KÓD		
OVĚŘENÍ A PROKÁZÁNÍ METROLOGICKÉ SHODY	PROVEDENÍ SNÍMAČE	MĚŘICÍ ROZSAH [°C]	POUŽITÍ			
Ověření podle zákona 505/1990 Sb. pro aplikace, které nespádají do působení směrnice jednotného přístupu MID, podle nařízení vlády č. 120/2016 Sb. *)	snímače nepárované bez převodníku v zapojení 1xPt/..I4 nebo s převodníkem IPAQH a IPAQHX min. délka měřicí vložky pro teploty do 250°C Ø 6 mm = 210 mm pro teploty nad 250°C Ø 6 mm = 275 mm	-50 až 50	aplikace pro těžký průmysl	/P1		
		-50 až 100		/P2		
		0 až 200		/P3		
		0 až 250		pro snímače s délkou nastavku kratší než 135 mm (min. 65 mm)	/P4	
		0 až 300		pro snímače s měřicím odporem v toleranční třídě A		
		0 až 400		pro snímače s délkou nastavku 135 mm a delší, s měřicím odporem v toleranční třídě B		
	snímače párované bez převodníku v zapojení 1xPt/..I4 min. délka měřicí vložky Ø 6 mm = 210 mm	0 až 180		/P5		
Prokázání metrologické shody podle NV č. 120/2016 Sb. (MID), příloha MI-004 *)	snímače párované bez převodníku v zapojení 1xPt100/..I4 min. délka měřicí vložky Ø 6 mm = 210 mm min. ponor = 160 mm	0 až 180	aplikace pro obytné a obchodní prostory a pro lehký průmysl	/M5		
KALIBRACE pro použití dle MID	PROVEDENÍ SNÍMAČE	MĚŘICÍ ROZSAH [°C]	POUŽITÍ			
Kalibrace dle TPM 3342-94 ve třech teplotních bodech rovnoměrně rozložených v měřicím rozsahu snímače pro použití jako součást měřicích sestav zákazníka ve smyslu NV č. 120/2016 Sb.(MID), příloha MI-002 a MI-005 *)	snímače nepárované bez převodníku v zapojení 1xPt100/..I4 min. délka měřicí vložky pro teploty do 250°C Ø 6 mm = 210 mm pro teploty nad 250°C Ø 6 mm = 275 mm	-50 až 50	aplikace pro obytné a obchodní prostory a pro lehký průmysl	/M1		
		-50 až 100		/M2		
		0 až 200		/M3		
		0 až 250		pro snímače s délkou nastavku kratší než 135 mm (min. 65 mm)	/M4	
		0 až 300		pro snímače s měřicím odporem v toleranční třídě A		
		0 až 400		pro snímače s délkou nastavku 135 mm a delší, s měřicím odporem v toleranční třídě B		
KALIBRACE	POČET KALIBRAČNÍCH BODŮ	KALIBRAČNÍ PÁSMO				
Kalibrace podle TPM 3342-94, kalibrační body je třeba definovat	3	0 až 420 °C	/Q1			
	3	0 až 600 °C	/Q2			
	3	-196 až 100 °C	/Q3			
	3	-50 až 600 °C	/Q22			
	jiný	-50 až 600 °C	/Q9			
POŽADAVEK NA DALŠÍ DOKUMENTACI			POUŽITÍ			
Potvrzení o ověření stanoveného měřidla - vydává se ke každému jednotlivému snímači nebo páru			/P1 až P5		/PO	
Kopie certifikátu o schválení typu měřidla v ČMI č. 0111-CS-C020-09			/P1 až P5		/SM	
Kopie certifikátu EU přezkoušení typu - posouzení podle NV č. 120/2016 Sb.(MID)			M5		/MID	
Kopie zkušebního certifikátu (Evaluation certificate) č. ZR 141/10-0068			M1, M2, M3 a M4		/EC	
Kopie certifikátu EU přezkoušení typu dle NV 116/2016 Sb.			pro pevný závěr a prachotěsný závěr		/Exd	
Kopie certifikátu EU přezkoušení typu dle NV 116/2016 Sb.			pro provedení Ex ia		/Exi	
Kopie inspekčního certifikátu 3.1 dle ČSN EN 10204 na materiál stonkové trubky s číslem tavby					/3.1	
Prohlášení o shodě s objednávkou 2.1 dle ČSN EN 10204					/2.1	

Kódy uveďte za objednávací číslo výrobku. U kódů pro kalibraci Q1, Q2, Q3, Q22 a Q9 uveďte kalibrační body.

Nelze kombinovat kódy pro provedení P1 až P5 a M1 až M5 s kódy pro kalibraci Q1, Q2, Q22 a Q9.

U ověřených snímačů s převodníkem IPAQH a IPAQHX volte mezi kódy P1 až P4 tak, aby požadovaný rozsah převodníku byl v rozmezí měřicích rozsahů kódů P1 až P4.

- *)  **UPOZORNĚNÍ** Tento požadavek lze volit pouze s měřicí vložkou Ø6 ± 0,1.
 **) pouze jako zvláštní požadavek po dohodě s výrobcem

TABULKA 4 - PŘEHLED TĚSNICÍCH KROUŽKŮ TYP 991 DODÁVANÝCH KE SNÍMAČŮM TEPLoty

VNĚJŠÍ PŘIPOJOVACÍ ZÁVIT SNÍMAČE TEPLoty	TĚSNICÍ KROUŽEK			
	ROZMĚR [mm] Ød x ØD x t	MATERIÁL	POČET	OBJEDNACÍ ČÍSLO
M20 x 1,5	21×27×2	měď	1 ks	991 TK 21
G1/2		tepelně izolační vložka		

Těsnicí kroužek se standardně dodává ke každému snímači. Pod objednávacím číslem lze těsnicí kroužek objednat samostatně.

TABULKA 5 - PŘÍSLUŠENSTVÍ - PŘEHLED PROVEDENÍ DOPORUČENÝCH JÍMKEK - TYP 991 (objednat samostatně)

SPECIFIKACE							OBJEDNACÍ ČÍSLO																								
							991	xx	x	x	x	x																			
Jímka válcová	PN 160	šroubovací vnější závit M27x2	neredukovaná (ON 02 7210)	vývrt [mm]	Ø9	10	0																								
			redukovaná		Ø9/Ø6	11	0																								
		zavařovací vnější Ø 27 mm	neredukovaná (ON 02 7212)		Ø9	12																									
			redukovaná		Ø9/Ø6	13																									
Jímka kuželová	PN 250	šroubovací vnější závit M33x2	pro vysoké rychlosti proudění neredukovaná (ON 02 7215)	Ø9 pouze L = 160, 250 a 400 pouze závit snímače M20x1,5	15	0	0	0	2	3	4																				
			pro vysoké parametry provozní tekutiny redukovaná (ON 02 7217)									Ø9/Ø6 pouze L = 160, 250 a 400 pouze závit snímače M20x1,5	17	0	0	2	3	4													
			pro vysoké parametry provozní tekutiny redukovaná (ON 02 7218)									Ø9/Ø7/Ø3,2 pouze L = 160 pouze závit snímače M20x1,5							18	0	0	2	3	4							
Jímka rychle-reagující	PN 250	zavařovací	pro vysoké parametry provozní tekutiny a rychlosti proudění	Ø7/Ø3,2 pouze L = 160, 250 a 400 pouze závit snímače M20x1,5 pouze z oceli 1.4541	19	0	0	3	2	3	4																				
Závit snímače	M20x1,5													0																	
Příruba	G1/2 pouze jímky válcové						G																								
Materiál ponorné části jímky	bez příruby						0																								
	s přírubou *) pouze jímky válcové zavařovací						F																								
	1.0577 **)	použití pro zónu 0	ne	povrchová úprava	konzervace tukem – olejem	maximální pracovní teplota [°C]	400					1																			
	15 128 / 14MoV6-3												ano	kartáčováno, leštěno	550	550 (650)***)	500	4													
	1.4541 ****)																		dle materiálu	620	5										
	1.4571 ** ****)																					dle materiálu	9								
1.4903 **)	pro jímky s kódy																							10x0, 11x0, 12xx, 13xx	1500 a 1700	1800 a 1900	9				
jiný *)																												100 pouze jímky válcové	160	250	400
Jmenovitá délka L [mm]																															
100 pouze jímky válcové																															
160																															
250																															
400																															
630 pouze jímky válcové																															
jiná*)																															

*) pouze jako zvláštní požadavek po dohodě s výrobcem

**) pouze pro jímky kuželové s kódy 1500 a 1700

***) maximální pracovní teplota 650 °C pouze u jímek s kódy 1700 a 1800

****) jímky z těchto materiálů jsou vhodné pro styk s potravinami dle Vyhlášky Ministerstva zdravotnictví o hygienických požadavcích na výrobky určené pro styk s potravinami a pokrmů 38/2001 Sb., příloha č.8

TABULKA 6 - PŘÍSLUŠENSTVÍ - PŘEHLED PROVEDENÍ DOPORUČENÝCH NÁVARKŮ PRO JÍMKY ŠROUBOVACÍ – TYP 991 (objednat samostatně)

SPECIFIKACE							OBJEDNACÍ ČÍSLO				
							991	xxx	x	xxx	xx
Tvar	přímý					NVP					
	šikmý (zkosení 45°)					NVS					
Vnitřní závit	M27x2	PN	160		4		M27				
	M33x2		250		5		M33				
	jiný *)				9						
Materiál	1.0308 nebo 1.0122	povrchová úprava	konzervace tukem – olejem	maximální pracovní teplota [°C]	300 (pouze PN 40)		M27		13		
	1.0577				400		M33		15		
	15 128.5 / 14MoV6-3				550		M27		51		
	1.4541				550				72		
	jiný *)				dle materiálu		dle materiálu		99		

*) pouze jako zvláštní požadavek po dohodě s výrobcem

TABULKA 7 - PŘEHLED PROVEDENÍ A OBJEDNÁVÁNÍ KABELOVÝCH VÝVODEK Ex d (Ex t) MOSAZ - TYP 991

SPECIFIKACE							Objednací číslo			
							991	xx	xxx	
Vývodka Ex d (Ex t) - mosaz		Svěrka kabelu (upínací modul)		Závit	Utahovací moment tělesa vývodky	Pro kabel Ø [mm]				
Velikost	Klíč		Velikost							Rozměr
	A	B		C	Ds					
No. 4	OK 17	OK 24	No. 4	5	20	M20x1,5	30 - 35 Nm	4,5-8,5	VM	458
No. 5	OK 19		No. 5	5	22			7-11	VM	711
No. 6	OK 24		No. 6	6	27,5			10-16	VM	016
No. 4	OK 17		No. 4	5	20	1/2-14 NPT	25 - 30 Nm	4,5-8,5	VK	458
No. 5	OK 19		No. 5	5	22			7-11	VK	711
No. 6	OK 24		No. 6	6	27,5			10-15,5	VK	015

MONTÁŽ A PŘIPOJENÍ

MONTÁŽ SNÍMAČE

Snímače upevněte zašroubováním do příslušné jímky zašroubované do návarku na potrubí (technologickém zařízení) nebo navařené do stěny potrubí. Před upevněním předem navlékněte přiložený těsnící kroužek. Při montáži se doporučuje utahovací moment 70 Nm.

Návrh zajištění jímky snímačů teploty Ex d pro jmenovité délky větší než 630 m je na obrázku 1, příklady montáže rovných a šikmých návarků jsou na obrázku 2.

S ohledem na zachování metrologických vlastností a co nejdelší životnosti, se nedoporučuje snímače montovat v místech s velkou turbulencí média, způsobenou např. náhlým přechodem z malého průměru potrubí na větší (při nedodržení předepsaného tvaru a rozměrů difuzoru za průtokoměrem), atd. Doporučená vzdálenost snímače teploty od montážní příruby průtokoměru je min. 1 m.



UPOZORNĚNÍ



Snímač může být namontován do jímky umístěné v zóně zóně 1 (21) nebo zóně 2 (22).

Vzdálenost pevného závěru Ex d IIC od blízkých konstrukcí, nebo mezi závěry musí být alespoň 40 mm.

Snímač teploty s povrchovou úpravou hlavice barevným nátěrem musí být v výbušné atmosféře s prachem instalován tak, aby nedocházelo ke vzniku plazivých výbojů

MONTÁŽ KABELOVÉ VÝVODKY

Pro zajištění pevného závěru (prachotěsného závěru) musí být použita pouze certifikovaná kabelová vývodka Ex d IIC (Ex tb IIC) s krytím IP 68 (viz příslušenství 991 nebo jiná obdobná vývodka). Pro snímače teploty s převodníkem se musí do zóny 1 skupina plynů IIC použít bariérová kabelová vývodka nebo je nutné použít Ex ia převodník.

Vývodka musí být utažena v hlavici snímače předepsaným způsobem.

Utahovací momenty tělesa vývodky:

- | | | |
|----|----------------------------------|-----------|
| a) | pro vývodku se závit 1/2 - 14NPT | 25 – 30Nm |
| b) | pro vývodku se závit M20x1,5 | 30 – 35Nm |

Montáž kabelu ve vývodce, jeho utěsnění a zajištění proti vytržení proveďte dle instruktažního listu dodavatele vývodky.



UPOZORNĚNÍ

Nepoužívejte jiných těsnících kroužků ve vývodce než originálních dodaných výrobcem. Neměňte uměle vnější průměr kabelu např. obandážováním elektroizolačními páskami.

ELEKTRICKÉ PŘIPOJENÍ

Elektrické připojení smí provádět alespoň pracovníci znalí podle § 5 vyhlášky 50/1978 Sb.

Instalace snímače v nebezpečných prostorech s výbušnou plynnou atmosférou nebo s rozvířeným hořlavým prachem musí být v souladu s požadavky ČSN EN 60079-14 ed. 4.

Svorkovnice snímače (převodníku) je přístupná po odšroubování víka hlavice.

Výhodnocovací přístroje připojte ke snímači nepancéřovaným stíněným kabelem s dvojitou izolací s Cu jádrem o průřezu 0,5 až 1,5 mm².

Kabel utěsněte ve vývodce předepsaným utažením závěrné matice podle instruktažního listu vývodky. Následně kabel zajistěte svěrkou proti vytržení.



UPOZORNĚNÍ



Připojovací kabel musí mít plášť z termoplastických, termosetových nebo elastomerových materiálů. Kabel musí být kruhový a kompaktní, výplň nebo plášť musí být vytlačovány a výplňový materiál, pokud je použit, musí být nenasákový. Délka připojovacího kabelu musí být min. 3 m. Teplotní odolnost kabelu musí být ve shodě s teplotou okolního prostředí!

Izolace kabelu musí mít chemickou a mechanickou odolnost v souladu s prostředím, v němž bude kabel instalován. Po délce mezi snímačem a navazujícím přístrojem doporučujeme kabel odlehčit. V prostředí s rušivými signály použijte v napájecím obvodu stíněný kabel. Stínění uzemněte (ukostřete) pouze v jednom bodě. Kabel nevedte společně se silovými kabely.

U snímače s převodníkem HART protokol je maximální délka vedení dána uspořádáním vodičů připojovacího kabelu.

Celková délka vedení může být až 1500 m. Vyžaduje se kroucený dvou vodič společně stíněný o průřezu jádra min. 0,5 mm². HART komunikátor se připojuje k napájecí smyčce snímače s převodníkem dle obr. 3. Pro spolehlivou komunikaci musí být v obvodu výstupní smyčky celkový zatěžovací odpor min. 250 Ω.



UPOZORNĚNÍ



Programovatelný převodník nesmí být připojen k počítači nebo HART komunikátoru, pokud je převodník umístěn v prostředí s nebezpečím výbuchu.

Povrchová teplota převodníku nesmí překročit maximální povrchovou teplotu pro danou teplotní třídu.

Pro instalace v nebezpečném prostoru se vyžaduje pospojování (vedení na stejný potenciál). K tomu lze využít svorky na hlavici snímače.

Snímač nemusí být samostatně připojen k systému pospojování, pokud je pevně uchycen a kovově propojen s konstrukčními částmi nebo potrubím, které je připojeno na systém pospojování.

HLAVICE SNÍMAČE SE SVORKAMI

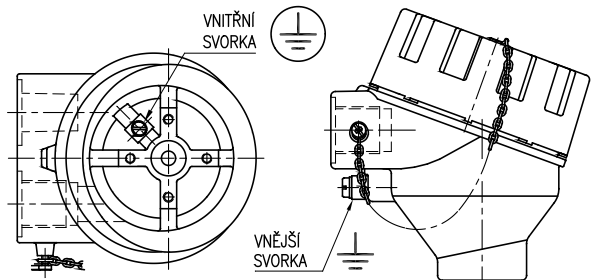

Maximální průřez vodiče pro připojení na vnější a vnitřní svorku:

vnitřní svorka: lanko 1,5 mm², plný vodič 2,5 mm²

vnější svorka: lanko 4,0 mm², plný vodič 6,0 mm²

Pokud jsou použita k propojení lanka, musí být chráněna proti roztržení lisovací dutinkou.

UZAVŘENÍ HLAVICE PEVNÉHO ZÁVĚRU Ex d

Víko hlavice se po elektrickém připojení snímače dotáhne ručně na doraz, následně se mírně povolí na shodu nejbližšího zářezu proti zajišťovacímu šroubu a tímto šroubem se zafixuje proti uvolnění. Pokud není víko snímače dotaženo a zajištěno výše uvedeným šroubem nesplňuje snímač požadavky pevného závěru Ex d.



UPOZORNĚNÍ:



Elektrické napájení snímače nesmí být připojeno před uzavřením pevného závěru!

INSTALACE SNÍMAČE BEZ PŘEVODNÍKU A SNÍMAČE S PŘEVODNÍKEM Ex ia DO ZÓNY 0 A 20



UPOZORNĚNÍ



Uživatel ručí za to, že při provozu v zóně 0 je mezi hlavicí snímače ze slitiny hliníku a jiným zařízením vyloučeno nebezpečí vznícení v důsledku nárazů a tření.

Snímač bez převodníku lze použít jako jednoduché zařízení dle ČSN EN 60079-11 ed. 2, čl. 5.7 v jiskrově bezpečném obvodu Ex ia dle ČSN EN 60079-25 ed. 2. Pro jednoduché zařízení může být maximální teplota stanovena z hodnoty P₀ návazného zařízení a tak stanovena teplotní třída.

Snímač s převodníkem Ex ia lze použít při dodržení parametrů Ex ia převodníku dle přiloženého návodu k převodníku.

V jiskrově bezpečných obvodech musí být použity pouze kabely s izolací, která je schopna vydržet zkoušku el. pevnosti napětím rovným dvojnásobku napětí v jiskrově bezpečném obvodu nebo 500 V eff (DC 750 V), přičemž se bere větší z hodnot.

Při instalaci jiskrově bezpečných obvodů, včetně kabelů, nesmí být překročena maximální dovolená indukčnost, kapacita nebo poměr LiR a povrchová teplota. Dovolené hodnoty se zjistí z dokumentace návazného zařízení nebo štítku s označením. Návazné zařízení umístěte mimo nebezpečný prostor. Musí být vždy použit jiskrově bezpečný zdroj schválený pro napájení

jiskrově bezpečných zařízení ve smyslu ČSN EN 60079-11 ed. 2.

Stínění kabelu jiskrově bezpečného obvodu musí být uzemněno na stejném místě jako jiskrově bezpečný obvod, spojení musí být mimo nebezpečný prostor.

Je-li jiskrově bezpečný obvod odizolován od země, musí být stínění připojeno v jednom místě na systém ochranného pospojování. K tomu lze využít svorky na hlavici snímače.

MONTÁŽ STANOVENÉHO MĚŘIDLA A SNÍMAČŮ TEPLoty S PROKÁZÁNÍM SHODY PODLE NV 120/2016 Sb.

Montáž, uvedení do provozu a servisní údržbu stanovených měřidel, ve smyslu zák. 505/1990 Sb. o metrologii, může provádět pouze osoba, která je držitelem platného oprávnění k montáži a údržbě stanovených měřidel, vydané např. v ZPA Nová Paka a.s.

Instalace, uvedení do provozu, sledování činnosti a údržba snímačů s prokázáním shody musí být provedena v souladu s normou ČSN EN 1434-6.

Snímače ověřené opatří po montáži na místě použití oprávněný pracovník montážní a servisní organizace montážní plombou se značkou montážní a servisní organizace, zabráňujícím neoprávněné manipulaci.



UPOZORNĚNÍ pro párované snímače

- před montáží zkontrolujte příslušnost do páru dle výrobního čísla (výrobní čísla jednoho páru jsou shodná, označení jednotlivých snímačů výrobní číslo/1 pro přívodní a výrobní číslo/2 pro vratné potrubí) a dobu úředního ověření
- pro oba snímače v páru používejte stejné příslušenství (jímký, návarky)
- montáž a umístění obou snímačů provádějte shodným způsobem
- v případě poruchy vyměňte celý pár

UVEDENÍ DO PROVOZU

Po montáži snímače, včetně uzavření pevného závěru a připojení navazujícího (vyhodnocovacího) přístroje na napájecí napětí (a době ustálení u převodníku) je zařízení připraveno k provozu.



UPOZORNĚNÍ

Po ukončení instalace musí být provedena výchozí revize zařízení a instalace dle ČSN EN 60079-17 ed. 4.



OBSLUHA A ÚDRŽBA

Snímač nevyžaduje obsluhu, údržba a následně pravidelné periodické revize nebo trvalý dozor odborného personálu se provádí dle ČSN EN 60079-17 ed. 4.



UPOZORNĚNÍ

Jakýkoliv zásah do snímače a jeho konstrukce způsobí změnu vlastností a může vést k výbuchu!



OBSLUHA A ÚDRŽBA STANOVENÁ MĚŘIDLA A SNÍMAČŮ TEPLoty S PROKÁZÁNÍM SHODY PODLE NV 120/2016 Sb.

U stanovených měřidel a snímačů s prokázáním shody je nutné dodržovat předepsanou dobu pro následné ověření v intervalech stanovených vyhláškou MPO č.345/2002 Sb. ve znění pozdějších předpisů.

Výměnu a připojení ověřovaných snímačů provádí oprávněný pracovník montážní nebo servisní organizace, který snímače opětovně zaplombuje značkou servisní a montážní organizace. Obnovit úřední nebo nahradit zabezpečovací značku úřední značkou při následném ověření může pouze pracovník AMS nebo ČMI. Pokud byla znehodnocena nebo odstraněna úřední značka nebo zajišťovací značka, zaniká platnost ověření měřidla.

DEMONTÁŽ SNÍMAČE



UPOZORNĚNÍ

Snímač teploty je v provedení Ex d a musí být před otevřením víka hlavice a povolením kabelové vývodky v prostředí s nebezpečím výbuchu odpojen od napájecího zdroje!



Následně uvolněte zajišťovací šroub víka klíčem INBUS 1,5 mm (součást příslušenství). Svorkovnice snímače (převodníku) je přístupná po odšroubování víka hlavice.

Měřicí vložka snímače je výměnná a z hlavice se demontuje po odpojení kabelu uvolněním dvou šroubů.

Před úplnou demontáží snímače je nutné uvolnit vodič pro vzájemné pospojování z vnější, popř. vnitřní svorky na hlavici snímače. Připojovací kabel odpojte od svorkovnice, následně uvolněte ze svěrky na vývodce a ze závěrné matice vývodky. Snímač vyšroubujte z jímky, povolovací moment je cca 70 Nm. Při uvolňování šroubení snímače nesmí v žádném případě dojít k uvolnění jímky.

NÁHRADNÍ DÍLY

Náhradní díly dodává výrobce.

Příslušné měřicí vložky lze objednat dle následující tabulky:

SPECIFIKACE	OBJEDNACÍ ČÍSLO				
	MV240	/xxx/	x	x	/xxxx
Délka měřicí vložky [mm]		dle tab. 1			
Stonková trubka měřicí vložky [mm]	Ø6 ± 0,1		1		
	Ø8 (s vymezovacím pouzdrém)		2		
	Ø3 ± 0,1 *)		3		
Čidlo	Pt100			1	
	Pt500			2	
Toleranční třída	A				A
	B				B
Zapojení svorkovnice nebo převodník	Pt/ /4				/J4
	2xPt/B/2				B /D2
	2xPt/ /3				/D3
	Pt/ /4 **)		1	1	/J4X
	2xPt/B/2 **)			1	B /D2X
2xPt/ /3 *)			1	1 /D3X	
převodník dle tab. 1					/převodník

*) pouze jako zvláštní požadavek po dohodě s výrobcem

**) provedení Ex ia

PŘÍKLAD OBJEDNÁVKY MĚŘICÍ VLOŽKY

Vložka měřicí odporová bez převodníku
MV240 /430/ 11B/J4 - 6 ks

Při dalších požadavcích na měřicí vložky uveďte za objednacím číslem kód dle Tabulky 2 – Doplnující požadavky.

Měřicí vložky se označují dle čl. OZNAČENÍ. Označení je doplněno o objednacím číslem.

Každá dodávka obsahuje

- dodací list
- měřicí vložku podle objednávky
- volitelné příslušenství k měřicí vložce s programovatelným převodníkem
 - o konfigurační program dle požadovaného převodníku
 - o komunikační modem (pro sériový port RS 232C) dle požadovaného převodníku
- průvodní technickou dokumentaci v češtině
 - o návod k výrobku
 - o Osvědčení o jakosti a kompletnosti výrobku, které je současně záručním listem
 - o Prohlášení dodavatele o shodě dle ČSN EN ISO/IEC 17050-1 (pouze u části vybraného zařízení dle vyhl. 358/2016 SB. § 12, odst. (3), v souladu s požadavky odst. (6)
 - o EU prohlášení o shodě (pro provedení Ex ia)

Je-li navíc v objednávce požadováno:

- kalibrační list (pro kalibrované provedení)
- EU prohlášení o shodě (pro provedení s převodníkem)
- kopie EU certifikátu o přezkoušení typu dle NV 116/2016 Sb. pro provedení Ex ia

ZÁRUKA

Výrobce ručí ve smyslu § 2113 občanského zákoníku (zákon č. 89/2012 Sb.) za technické a provozní parametry výrobku uvedené v návodu. Záruční doba trvá 24 měsíců od převzetí výrobku zákazníkem, není-li v kupní smlouvě nebo jiném dokumentu stanoveno jinak.

Reklamacie vad musí být uplatněna písemně u výrobce v záruční době. Reklamující uvede název výrobku, objednáci a výrobní číslo, datum vystavení a číslo dodacího listu, výstižný popis projevující se závady a čeho se domáhá. Je-li reklamující vyzván k zaslání přístroje k opravě, musí tak učinit v původním obalu výrobce anebo v jiném obalu, zaručujícím bezpečnou přepravu.

Záruka se nevztahuje na závady způsobené neoprávněným zásahem do přístroje, jeho násilným mechanickým poškozením nebo nedodržением provozních podmínek výrobku a návodu k výrobku.

VYŘAZENÍ Z PROVOZU A LIKVIDACE

Provádí se v souladu se zákonem o odpadech.

Výrobek ani jeho obal neobsahuje díly, které mohou mít negativní vliv na životní prostředí.

Výrobky vyřazené z provozu včetně jejich obalů (mimo výrobky označené jako elektrozařízení pro účely zpětného odběru a odděleného sběru elektroodpadu) je možno ukládat do tříděného odpadu dle druhu odpadu.

Výrobce provádí bezplatný zpětný odběr označeného elektrozařízení (od 13.8.2005) od spotřebitele a upozorňuje na nebezpečí spojené s jejich protiprávním odstraňováním. Obal snímače je plně recyklovatelný. Kovové části výrobku se recyklují.



Společnost je zapojena do kolektivního systému ELEKTROWIN pro zpětný odběr elektrozařízení a platí povinné poplatky.

Použitý výrobek nepatří do smíšeného odpadu.

OPRAVY

Snímače opravuje výrobce. Do opravy se zasílají v původním nebo rovnocenném obalu bez příslušenství.

OBRÁZEK 1 - NÁVRH ZAJIŠTĚNÍ JÍMKY SNÍMAČŮ

TEPLoty EX d (pro jmenovité délky větší než 630 mm)

Je nutné použít předepsané jímky typ 991 (dle ON 02 7210, ON 02 7212, ON 02 7215 nebo ON 02 7217).

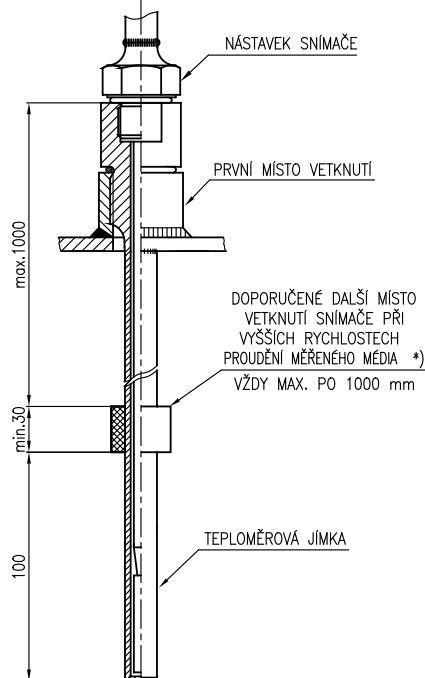

*) V případě proudění měřeného média jsou jímky namáhány dynamickými účinky proudícího média a toto namáhání závisí na rychlosti proudění, fyzikálních vlastnostech měřeného média a ponorné délce jímky. Při předpokladu možnosti vzniku těchto dynamických účinků se doporučuje provést další vetknutí jímky snímače dle výše uvedeného návrhu.

OBRÁZEK 2 - PŘÍKLADY MONTÁŽE PŘÍMÝCH A ŠIKMÝCH NÁVARKŮ DLE ČSN EN 1434-2

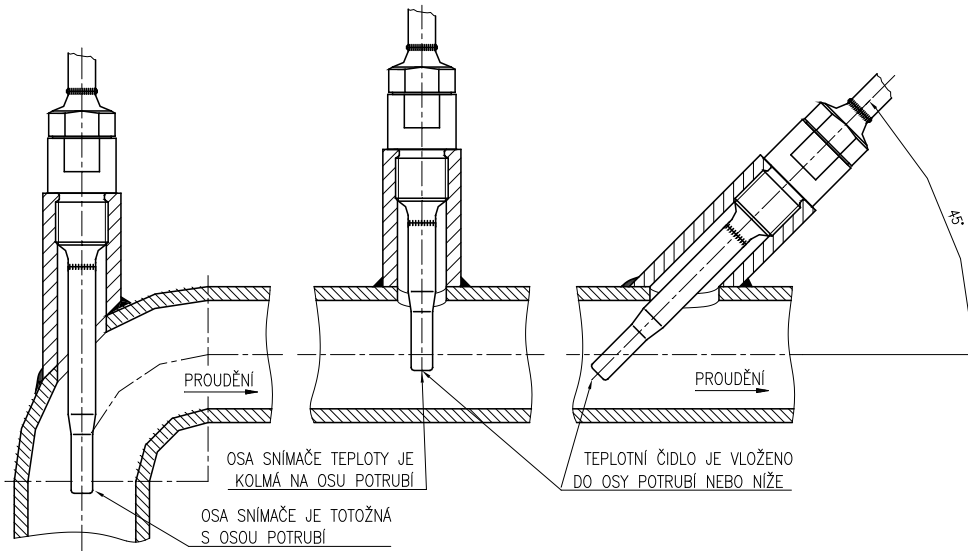

! UPOZORNĚNÍ

- v případě použití snímače se šikmým návarkem umístěte snímač s jímkou šikmo proti směru proudění
- snímač se nesmí dotýkat protilehlé strany potrubí
- výhodné je i použití snímačů teploty do kolena potrubí, v tomto případě umístěte snímač jímkou proti směru proudění tak, aby byly obtékány měřeným médiem rovnoměrně

OBRÁZEK 3 – SCHÉMA ZAPOJENÍ SNÍMAČŮ TEPLoty

SCHEMA ZAPOJENÍ BEZ PŘEVODNÍKU

J4 - s jednoduchým měřicím odporem ve čtyřvodičovém zapojení (např. Pt/ 14)

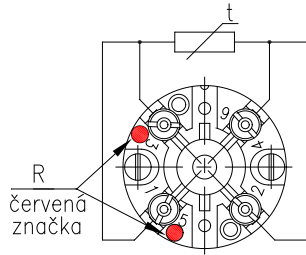

D2 - s dvojitým měřicím odporem ve dvou vodičovém zapojení (např. 2 × Pt/B/2)

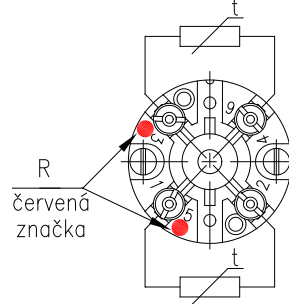

D3 - s dvojitým měřicím odporem ve třívodičovém zapojení (např. 2 × Pt/ 13)

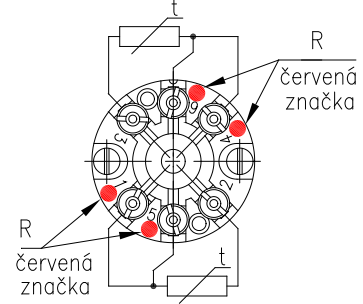

SCHEMA ZAPOJENÍ S PŘEVODNÍKEM A DISPLEJEM

s převodníkem

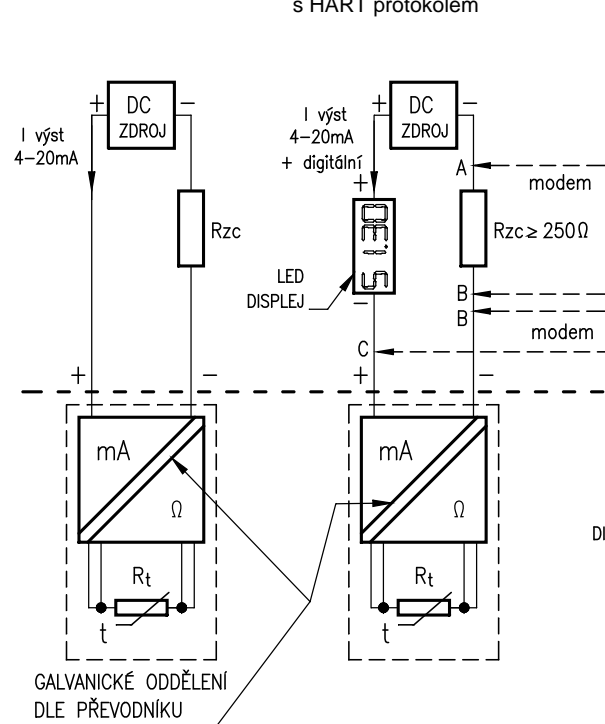

A-B a B-C varianty připojení řídicí jednotky (HART modemu, HART komunikátoru)

Rzc - celkový zatěžovací odpor

s převodníkem s HART protokolem

s převodníkem Ex ia

s převodníkem Ex ia s HART protokolem

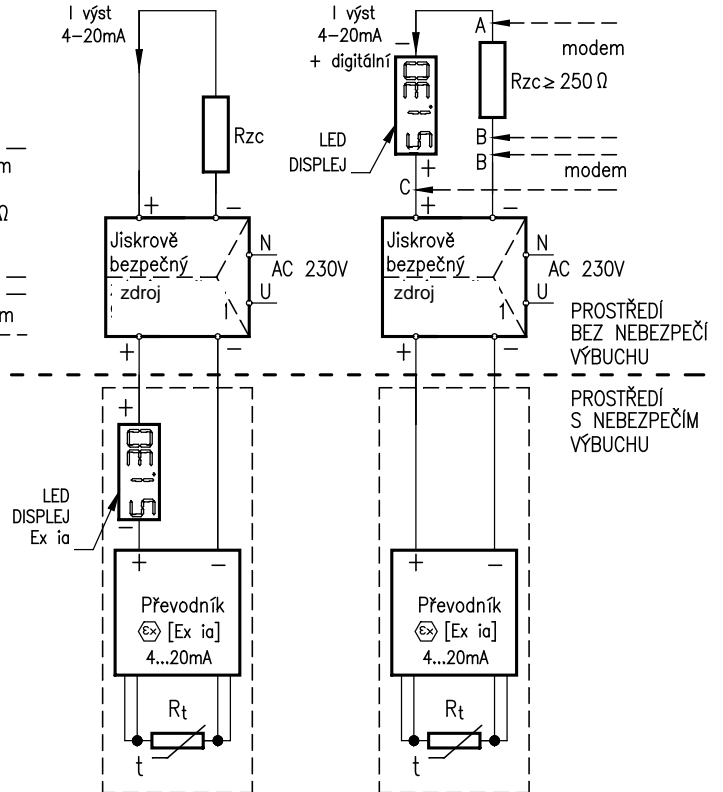

OBRÁZEK 4- PŘÍKLAD PROVOZNIHO ZAPOJENÍ SNÍMAČE TEPLoty S PŘEVODNÍKEM VE SMYČCE 4 - 20 MA

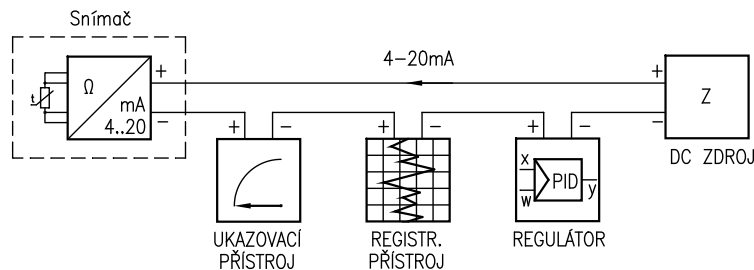

OBRÁZEK 5 - OZNAČENÍ NEVÝBUŠNOSTI

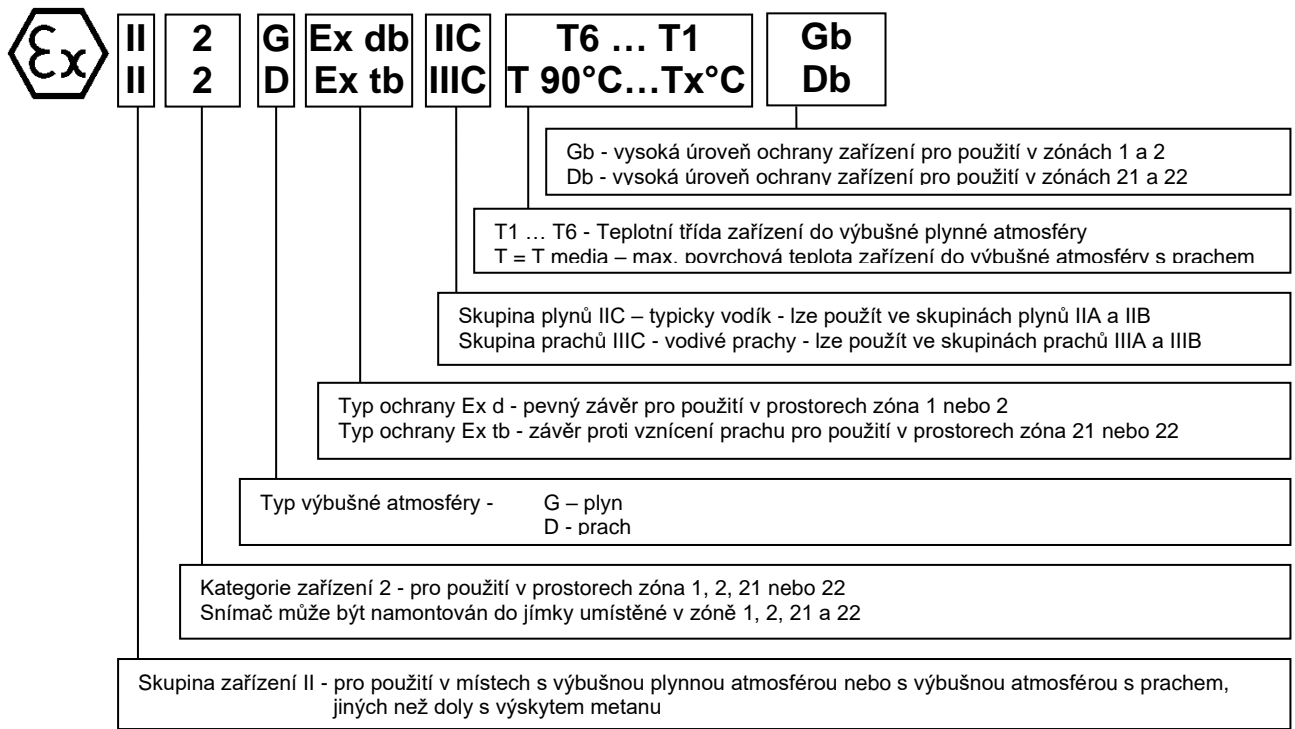

OBRÁZEK 6 - OZNAČENÍ JISKROVÉ BEZPEČNOSTI

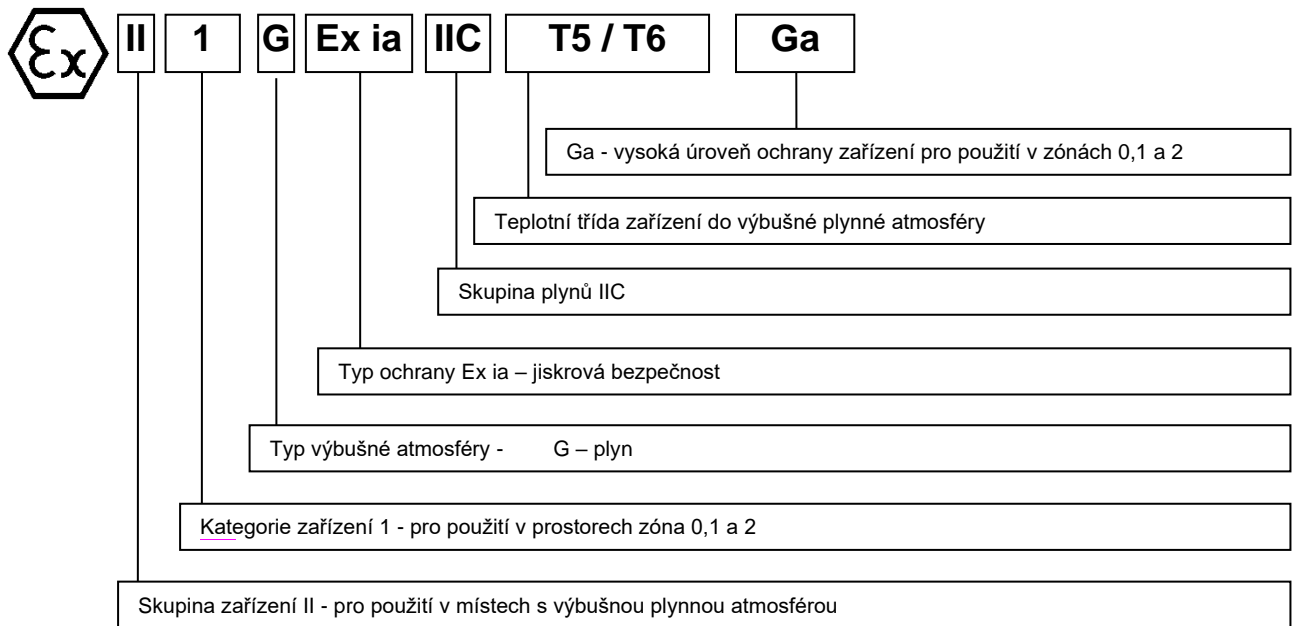

OBRÁZEK 7 – JÍMKA PRO SNÍMAČ TEPLoty Ex d PRO ZÓNU 0 (dle ČSN EN 60079-26 ed. 3)

Jímka, která je použita ve funkci dělicí stěny mezi zónami 1 nebo 2 a zónou 0, musí být vyrobena z korozivzdorného kovu a s tloušťkou stěny $t \geq 1$ mm.

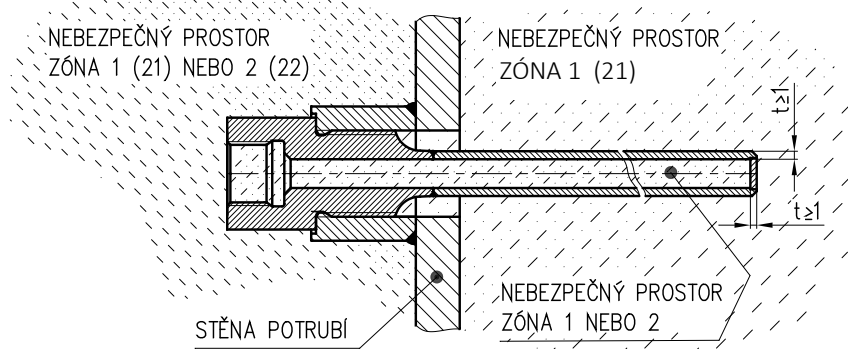

OBRÁZEK 8 - PŘÍKLAD MONTÁŽE SNÍMAČŮ TEPLoty Ex d DO JÍMKY ČSN

(pro případ, kdy je požadována horní mez rozsahu měření vyšší než požadovaná teplotní třída)

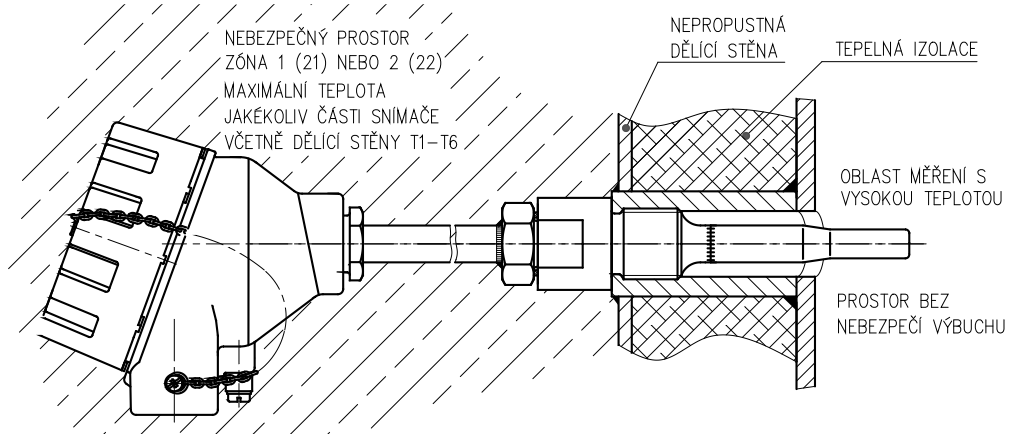

NOVÁ PAKA

ZPA Nová Paka, a.s.
Pražská 470
509 01 Nová Paka

tel.: spojovatel: 493 761 111
e-mail: obchod@zpanp.cz
www.zpanp.cz

bankovní spojení: ČSOB HK
číslo účtu: 271 992 523/300

IČO: 46 50 48 26
DIČ: CZ46504826



CE 1026

CE M24 1383



květen 2024
© ZPA Nová Paka, a.s.